



İSTANBUL TİCARET
ÜNİVERSİTESİ

İstanbul Ticaret Odasının Üniversitesi



İSTANBUL
TİCARET
ODASI
— 1862 —

Rakamlarla Üniversitemiz



6 Fakülte
24 Bölüm

4 Enstitü
75 Program



8.590
Öğrenci



13.000+
Mezun

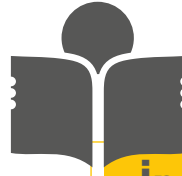

1
İngilizce
Hazırlık
Okulu



31
Laboratuvar



242
Akademisyen



+129
Misafir
Akademisyen



175
İdari Personel

28

Araştırma Merkezi



18
Spor Takımı

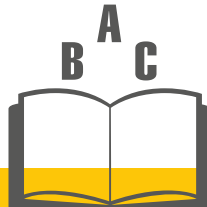

42
Öğrenci Topluluğu



İnsan ve Toplum
Bilimleri Fakültesi

- 11 Prof. Dr. • 5 Doç. Dr.
- 13 Dr. Öğr. Üyesi • 1 Dr. • 4 Arş. Gör.
- +13 Misafir Akademisyen

İşletme
Fakültesi



- 22 Prof. Dr. • 10 Doç. Dr. • 24 Dr. Öğr. Üyesi
- 4 Dr. • 3 Öğr. Gör. • 7 Arş. Gör.
- +7 Misafir Akademisyen

Hukuk
Fakültesi



- 8 Prof. Dr. • 1 Doç. Dr. • 1 Dr. Öğr. Üyesi
- 9 Arş. Gör. • +8 Misafir Akademisyen

İletişim
Fakültesi



- 5 Prof. Dr. • 5 Doç. Dr. • 3 Dr. Öğr. Üyesi
- 1 Dr. • 4 Öğr. Gör. • 4 Arş. Gör.
- +4 Misafir Akademisyen

Mühendislik
Fakültesi



- 15 Prof. Dr. • 3 Doç. Dr. • 11 Dr. Öğr. Üyesi
- 1 Dr. • 2 Öğr. Gör. • 6 Arş. Gör.
- +5 Misafir Akademisyen

Mimarlık ve Tasarım
Fakültesi



- 6 Prof. Dr. • 2 Doç. Dr. • 7 Dr. Öğr. Üyesi
- 3 Dr. Öğr. Gör. • 4 Öğr. Gör. • 1 Arş. Gör. Dr.
- 7 Arş. Gör. • +24 Misafir Akademisyen

Hazırlık
Okulu

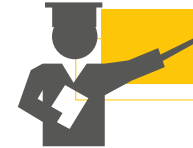

- 29 Öğr. Gör.
- +7 Misafir Okutman



ÖZTÜRK ORAN
İSTANBUL TİCARET ÜNİVERSİTESİ
MÜTEVELLİ HEYET BAŞKANI

Sevgili Gençler,

Üniversite tercihi, hayatınızın en önemli adımlarından biri. Sizler bu önemli süreçte geleceğinize yön vereceksiniz. Bu noktada İstanbul Ticaret Üniversitesi olarak bizler, gayretlerinizin karşılığını vermek ve yüksek kalitede akademik bir eğitimle buluşturmak için sizleri aramıza bekliyoruz.

Güçlü akademik kadromuz, şehrin içindeki yerleşkelerimiz ve sadece eğitimle değil kültürel ve sportif faaliyetlerle de yeni bir hayata çağırıyoruz.

Başarılarla açılan kapılara birlikte yürümek dileğiyle sizleri bu büyük ailenin bir üyesi olarak aramızda görmeyi diliyorum. Üniversite yönetimi olarak sizlere can-ı yürekten inanıyor ve güveniyoruz.

Şimdiden... Aramıza hoş geldiniz!

Selam ve sevgilerimle.



PROF. DR. NAZIM EKREN
İSTANBUL TİCARET ÜNİVERSİTESİ
REKTÖR

Yükseköğretim yapacağınız üniversite ve bölüm tercihinizde, elbette birçok faktörü dikkate almalısınız. En önemlilerinden biri, gelecekle ilgili beklentilerinize yönelik olarak ihtiyaç duyacağınız küresel bilgi ve beceriyi elde etmek olmalıdır. Bu, size akademik kalite ve uygulama yetkinliği kazandıracaktır. Ayrıca spor, kültür ve sanat faaliyetlerine katılma imkanları da entelektüel sermayenizi güçlendirecektir.

Genç bir üniversite olmamıza rağmen, öğretim üyelerimiz ulusal bilim akademilerinde bizleri temsil etmektedir. Üniversitemiz kadrosunda olup bürokraside, siyasette, iş dünyasında, meslek ve sivil toplum kuruluşlarında görev üstlenmiş öğretim üyelerimiz bulunmaktadır. Benzer şekilde, daha önce bu alanlarda görev almış, bilgi ve tecrübesi bulunan uzmanlar da akademik kadromuzda yer almaktadır.

Sütlüce ve Küçükyalı kampüslerimizdeki bölümlerimizde, modern derslikler yanında uygulama ofisleri (laboratuvarlar, atölyeler, Uygulama Eğitimi için Mahkeme Salonu, Uygulamalı Banka Salonu vb.) bulunmaktadır. Spor, sanat ve kültür faaliyetleri ile istediğiniz diğer etkinlikler konusunda çalışmalar yapmanız için,

öğrenci topluluklarına her iki kampüste özel alanlar tahsis edilmiştir.

İstanbul Ticaret Üniversitesi'nin farkı, girişimci öğrenci yetiştirme (öğrencilerine girişimcilik için gerekli bilgi ve beceri kazandırma) kapasitesidir. Bunu, sizlere sunduğumuz girişimci koçluğu, staj imkanları, ortağı olduğumuz İstanbul Teknopark'taki firmalarda işbaşı eğitimleri, iş dünyası temsilcilerinin verdiği dersler ve konferanslar, iş dünyası etkinliklerine katılma ve görev alma (fuar pazarlama takımlarında, ihracata ilk adım programında, yurt dışı fuarlarda vb.) gibi iş, işlem ve faaliyetlerle gerçekleştiriyoruz. Böylece, mezunlarımızın iş bulma/iş kurma fırsatlarını artırıyoruz. Sürecin her aşamasını, üniversitemizin kurucusu İstanbul Ticaret Odasının katkı ve destekleriyle planlıyoruz ve uyguluyoruz.

Üniversitemizin veri ve bilgilerini, web sayfamızdan, ilgili birimlerimizden elde edebilirsiniz.

Üniversitemizde sizlerle beraber olmayı ümit ediyorum, selam ve sevgilerimi sunuyorum.

Hukuk Fakültesi

Üniversitelerin temel branşlarından biri olan hukuk eğitiminin ana konusu; insan hak ve özgürlüklerini evrensel boyutlarda araştırma, inceleme ve bu özgürlüklerin düzenlenmesindeki sınırları hukukçu adaylarına öğretmektir.



Bu süreç kamusal alandan bireysel alana kadar bir yol izler ve bu nedenle hukuk fakültelerindeki öğretim kamu hukuku – özel hukuk ayırımı çerçevesinde gerçekleştirilir. Ancak, yükseköğretimin diğer bazı dallarından farklı olarak lisans düzeyinde hukuk eğitimi alan bir kişi ayırım olmadan kamu hukuku ve özel hukuk kapsamındaki tüm hukuk dallarını birlikte öğrenir ve sonuçta “hukukçu” olarak mezun olup, geniş bir yelpaze içinde yer alan hukukçuluk mesleklerinden birinin üyesi olur.

İstanbul Ticaret Üniversitesi Hukuk Fakültesi’nde hukuk eğitim ve öğretiminin bu geleneksel özellikleri göz önünde bulundurularak, öğrencilerinin teorik ve uygulama bilgisine sahip, gerektiğinde uluslararası boyutlarda hukuk mücadelesi verebilecek hukukçular olarak yetişmeleri hedefi izlenmektedir. Bu hedef doğrultusunda, Fakültemizin müfredatında hukuk formasyonu için zorunlu derslerden başka, yetişmekte olan genç hukukçuların Avrupa Birliği Hukuku ve Uluslararası Hukuk’un diğer alanlarında donanımlı hale gelmelerini sağlayacak seçilmiş dersler de yer almaktadır. Diğer yandan ise, hukuk öğretimi süresince sadece teorik bilgi verilmesiyle yetinilmemekte, öğrencilerimizin hukuk öğreniminin ana meslek grubu olan “yargılama” konusunda uygulama becerisini elde etmelerine olanak sağlayan pratik çalışmalara ağırlık verilmektedir. Bu bağlamda bünyemizde bulunan “Uygulama Eğitimi için Mahkeme Salonu” ortamında teorik derslerden edinilen bilgiler uygulama boyutlarında tekrarlanıp, işlenmektedir.

Hukuk Fakültemizi tercih edecek genç hukukçu adaylarına şimdiden “hoş geldiniz” der, başarılar dilerim.

Prof. Dr. Kayıhan İÇEL
Hukuk Fakültesi Dekanı

İşletme Fakültesi

Ticaretin iş hayatında çok önemli yeri olduğu günümüzde, İstanbul Ticaret Odası Eğitim ve Sosyal Hizmetler Vakfı tarafından kurulmuş olan İstanbul Ticaret Üniversitesi, iş dünyasına ilişkin güncel bilgileri takip edebileceğiniz, sektörlerin önemli yöneticileri ile irtibat halinde olabileceğiniz, hatta onlarla birlikte çalışma fırsatına erişebileceğiniz iletişim ağı en geniş olan üniversite olma özelliğini yıllardır sürdürmektedir. Böyle bir üniversitenin İşletme fakültesi öğrencisi olmak farklılık yaratmanızda etkili olacaktır.



İşletme Fakültesi bünyesinde sekiz bölüm bulunmaktadır. Bunlardan İşletme ve İktisat Bölümlerinde tamamen İngilizce ve Türkçe eğitim, Uluslararası Ticaret, Bankacılık ve Finans, Uluslararası Lojistik ve Taşımacılık Bölümlerinde %30 İngilizce destekli, Havacılık Yönetimi Bölümü’nde ise Türkçe eğitim verilmektedir.

Fakültemizde çağın gereklerine uygun olarak; gerek teknolojik, gerek içerik açısından güncellenen müfredatlar ile öğrencilerimiz yenilikleri takip etmekte ve stajları sayesinde iş hayatındaki uygulamaları görmektedirler. Ayrıca öğrencilerimizin eğitim süresince kendilerinin meslek hayatlarına fayda sağlayacakları sertifikaları edinebilmeleri mümkündür. Fakültemizde Mesleki Seminer dersleri, Uygulamalı Banka Salonu, Forex Laboratuvarı, BIST-LAB, Finans Teknopark ile Girişimci Koçluğu gibi uygulamalar ile öğrencilerimiz iş dünyasındaki hareketliliği uygulamalı olarak görebilmektedirler. Tüm bunlarla birlikte değişim programları ile üniversitemize gelmiş olan uluslararası öğrencilerin, dersterimize katılımı ile öğrencilerimiz kültürel anlamda kazanım sağlamakla beraber, dünyanın çeşitli bölgelerindeki meslektaşları ile şimdiden tanışmış olurlar. Öğrencilerimizin kişisel gelişimlerini artıracak ve sosyalleşmelerini sağlayacak öğrenci kulüpleri, düzenlenen organizasyonlarla iş hayatı ile akademik hayatın birleşiminin sağlanmasına, görüşlerin paylaşılmasına imkan sağlamaktadırlar. Bu imkanların sağlanmasında emeği geçen, yurt içinde ve yurt dışında çeşitli platformlarda aktif olarak yer alan, literatürü yakından takip ederek eserler oluşturan ve sektör ile iletişim halinde olan akademisyenlerimiz, birikimlerini öğrencilerimiz ile sürekli olarak paylaşmakta, kurum içi ve kurum dışı faaliyetlerde de desteklerini sürdürmektedirler.

Geleceğin yönetici adayları olan siz öğrencilerimizin, sektörün içinde teorik bilgilerini uygulama ile birleştirilmesine imkan sağlayarak eğitim sunan iş dünyasının üniversitesi olan İstanbul Ticaret Üniversitesi İşletme Fakültesi öğrencisi ve mezunu olması bir ayrıcalıktır.

Bu duygu ve düşüncelerle, fakültemizi tercih eden tüm öğrencilerimize başarılı bir eğitim dönemi diliyor, sevgiler sunuyorum.

Prof. Dr. Münevver TURANLI
İşletme Fakültesi Dekanı

İnsan ve Toplum Bilimleri Fakültesi

İnsan ve Toplum Bilimleri Fakültesi, benimsediği çağdaş, evrensel ve bilimsel eğitim ilkeleriyle toplumun değişim ve dönüşüm süreçlerini takip edebilen, özgüveni yüksek, alanında donanımlı bireyler yetiştirerek topluma katkı sağlanması noktasında önemli bir rol oynamaktadır.



Ayrıca söz konusu ilkeler doğrultusunda, Fakültemizde öğrenim gören öğrencilerimizin objektif düşünceye ve eleştirel yaklaşıma sahip olmaları da hedeflerimiz arasındadır.

Fakültemizin bünyesinde yer alan Siyaset Bilimi ve Uluslararası İlişkiler, Psikoloji ve Sosyoloji Bölümlerinde lisans, Eğitim Bilimleri Bölümü'nde ise lisansüstü düzeyde eğitim verilmektedir.

Siyaset Bilimi ve Uluslararası İlişkiler ile Psikoloji bölümlerinde 2014-2015 akademik yılından itibaren %30 İngilizce destekli Türkçe eğitime geçilmiştir. Buna ilaveten, YÖK'ün verdiği kontenjanlar dahilinde, Eğitim Bilimleri Bölümü Pedagogik Formasyon Sertifika Programı'nı yürütmektedir.

Bölümlerimizin ders programları yenilikçi bir anlayışla, bilimsel ve evrensel ölçütler çerçevesinde hazırlanmış olup ilerlemeler ve değişimler doğrultusunda güncellenmektedir. Bölümlerimizdeki akademik kadrolar da kendi alanlarında uzman, yetkin akademisyenler tarafından oluşturulmuştur.

İnsan ve Toplum Bilimleri Fakültesi'nde öğrenciler, "zorunlu staj" uygulamasıyla iş dünyasını yakından tanıma olanağına sahip olmaktadır. Bu süreçte öğrencilerimiz, mesleki etik değerleri benimseyerek farkındalık kazanmaktadır. Böylece mezunlarımızın, edindikleri bilgi, beceri ve deneyimleri; toplumun ve ilgili sektörlerin gereksinimleri doğrultusunda kullanmaları amaçlanmaktadır.

Fakültemizdeki öğrencilerin bilişsel ve sosyal gelişimleri için Sosyopark ofisinde ve öğrenci kulüplerinde görev almalarını desteklemekte olup yapılan etkinlik sayesinde onların girişimci bir dünyaya adım atmaları sağlanmaktadır.

Prof. Dr. Mustafa Said YAZICIOĞLU
İnsan ve Toplum Bilimleri Fakültesi Dekanı

İletişim Fakültesi

İletişim Devrimi XXI. yüzyılı başlatan bir dönemeç olarak tanımlanmaktadır. Küresel toplumun post-modern bir çağa geçiş yaptığı bugünlerde sıradan bir yeryüzü sakininin dahi yeni iletişim teknolojilerine ayak uydurabilmesi zorunluluk halini almıştır.



Günümüz "zamanının ruhu" ise ülkemizdeki gençlere bu çağdaş zihinsel donanıma sahip olabildiği ve uyum sağlayabilen inovatif çalışmalar üretebildiği ölçüde yeni istihdam alanları sunabilmektedir.

İletişimin her şeyden önce "insan olma ve ona saygı duyma değerinden" geçtiğini bilen ve bu değer ölçüsünde faaliyet göstereceği alanlarda "insan" odaklı çalışmalar üretebilecek, iletişim etiğine duyarlı iletişimciler yetiştirmeyi hedefleyen İstanbul Ticaret Üniversitesi İletişim Fakültesi, iletişim alanında nitelikli eğitimi ve öğretim üyesi kadrosu ile kaliteli, alanında yetkin iletişim uzmanları yetiştirmeyi ve bu alanda ismi ve öğrencileri ile fark yaratan bir üniversite olmayı hedeflemektedir.

Fakültemiz, kuram ve uygulamayı bir arada sunan disiplinler arası bir perspektifle hazırlanmış olan eğitim anlayışını tüm bölümlerimizdeki müfredatlarına yansıtılmış durumdadır. Ayrıca kuramsal bilginin desteklediği TİFMEDYA (İstanbul Ticaret Üniversitesi İletişim Fakültesi Medya Merkezi), Halkla İlişkiler ve Reklam Atölyeleri, Sosyopark Ofisi, Montaj Odası, Fotoğraf Stüdyosu, Radyo Stüdyosu, gerçek çekim efektlerine imkân tanıyan televizyon ve film stüdyosu, rejisi odası ve Mac bilgisayarlarıyla donatılmış laboratuvarları projelerin uygulanma başarısının yakalandığı alanlar olarak bünyemizde yer almaktadır.

Bununla birlikte İTO desteği ile ve yapılan protokollerle üniversite-sektör iş birlikleri ile sektör istihdamına katkı sağlanmakta, buradaki deneyimlerden yararlanılmakta; bu alanda nitelikli bireyler yetiştirmeye çalışılmaktadır.

İstanbul Ticaret Üniversitesi İletişim Fakültesi olarak öğrencilerimizi kendini ve yeteneklerini bilen, bu alanda kendini geliştirme becerisine sahip olan, sektör ihtiyaçlarına cevap verecek ve mesleği doğrultusunda öngörülerde bulunarak dijital çağın gereksinimine uygun projeler geliştirecek nitelikte bireyler olarak geleceğin iletişim dünyasına hazırlıyoruz.

Biz İstanbul Ticaret Üniversitesi'ndeyiz.
Bekleriz!

Prof. Dr. Mim Kemal ÖKE
İletişim Fakültesi Dekanı

Mühendislik Fakültesi

2001 yılında Üniversitemiz ile aynı tarihte kurulan Mühendislik Fakültemiz disiplinler arası çalışmaları ile bilimsel, sosyal faaliyetlerde aktif ve belirleyici olarak yer almayı, her platformda saygınlığı önde gelen akademik bir birim olmayı amaç edinmiş olup, Küçükalyalı'da E-5 kenarında toplu taşıma ile çok kolay ulaşabilecek bir konumdadır.



Fakültemizde %30 İngilizce destekli eğitim yapan Bilgisayar ve Endüstri Mühendisliği Bölümlerimiz, tamamen İngilizce eğitim yapan Elektrik-Elektronik ve Mekatronik Bölümlerimiz ile Türkçe eğitim yapan İnşaat Mühendisliği Bölümlerimiz bulunmaktadır. Üniversitemizin küresel yönelimlere uyulanma ve değişen ihtiyaçlara cevap verebilme misyonuna bağlı olarak Fakültemizin, Avrupa'daki seçkin üniversiteler ile Erasmus+ programı kapsamında öğrenci ve öğretim üyesi değişim anlaşmaları, Amerika ve Japonya'daki üniversiteler ve kurumlar ile ortak çalışmalar yürütebilen programları bulunmaktadır. Buna bağlı olarak Fakültemizin 400.000'e yakın üyesi ile dünyanın sayılı ticaret odalarından biri ve kurucumuz olan İTO ile organik bağlantıları bulunmakta, aynı zamanda hem üniversitemizin hem de İTO'nun kurucu ortağı olduğu Kurtköy'deki Teknopark İstanbul ile de çok sıkı bağlantılar içinde olup, öğrencilerimiz stajlarını buralardaki seçkin firmalarda yapma ve mezuniyet sonrasında bu üst seviyedeki kuruluşlara bağlı yerlerde iş bulma imkanlarına sahip olmaktadır.

Fakültemiz, Savunma, Havacılık, Uzay ve Enerji konularında 2.730 mühendisi olan 160 Ar-Ge firmasının yer aldığı Türkiye'nin inovasyon merkezi ve teknoloji üssü olan Teknopark İstanbul ile ortaklığımıza bağlı olarak; öğrencilerimize eğitimleri esnasında ve mezuniyetleri sonrasında buradaki kuluçka merkezlerinde kendi projelerini geliştirme ve buradaki firmalarla çalışma imkanı da sunulmaktadır.

Fakültemizde ulusal ve uluslararası düzeyde eğitim görmüş seçkin akademik kadromuz, güçlü ve modern çalışma ortamlarımız ile öğrencilerimizin ufuklarını genişletme; iş dünyası, Ar-Ge merkezleri ve ilgili meslek kuruluşları ile buluşturma imkanlarını sunmaya çalışıyor; sizlerden ve mezunlarımızdan alacağımız geri bildirimler ile daha ileriye gidebileceğimize inanıyoruz.

Prof. Dr. İsmail EKMEKÇİ
Mühendislik Fakültesi Dekanı

Mimarlık ve Tasarım Fakültesi

Mimarlık ve Tasarım Fakültemiz, sizleri tasarım ve uygulama problemlerini çözebilen, çağdaş yaşamın gerektirdiği teknolojiyi kullanan, araştırmacı, bilgiyi uygulama hayatında etkin bir biçimde değerlendirebilen, yenilikçi, toplumun değişen ihtiyaçlarını öngörebilen tasarımcılar olarak yetiştirmeyi hedeflemektedir. Bu maksatla bünyemizde sanat ortamı içinde birbirini tamamlayan Mimarlık, İç Mimarlık ve Çevre Tasarımı, Moda ve Tekstil Tasarımı ve Endüstriyel Tasarım Bölümlerini barındırmaktayız.

Çağdaş bilim, teknoloji ve iletişim düzeyinin yükselmesi, yaşamın sınırlarını fiziksel ve sosyokültürel anlamda değiştirerek, toplumun yeniliklere olan ihtiyacını ortaya çıkarmaktadır. Fakültemizden mezun olacak öğrencilerin, estetik ve bilgiyi teknolojik altyapıyla birleştirerek üretim, yönetim ve organizasyon alanlarında da beceri kazanmalarını hedeflemekteyiz.

Ulusal ve uluslararası çalıştaylar, sergiler ve konferanslar düzenleyerek; sizlerin sahip olmasını istediğimiz özellikleri kazandırmak, sanatsal, mesleki ve bilimsel açıdan ufkunuzun gelişmesini sağlamak için gerçekçi ortamlar oluşturmaktayız.

Yurt içi ve yurt dışı teknik araştırma gezileri ile sizlerin, iletişim, düşünme, öğrenme ve belgeleme becerileri kazanmanıza katkılar sağlamayı, kuramsal ve uygulamalı olarak yürütülen, zorunlu ve seçime bağlı derlerde, bilgisayar teknolojilerinden de yararlanmanızı hedeflemekteyiz.

Fakültemizin temel öncelikleri sizleri; sosyal, çalışkan, gelişmelere ayak uydurabilen, yaratıcı, sistemli çalışan, iş dünyasında yer almaya hazır tasarımcılar, mimarlar ve iç mimarlar olarak yetiştirmektir.

Fakültemiz çatısı altında birlikte yer almayı ümit ediyor, sevgilerimi sunuyorum.

Prof. Dr. A. Işık AYDEMİR
Mimarlık ve Tasarım Fakültesi Dekanı

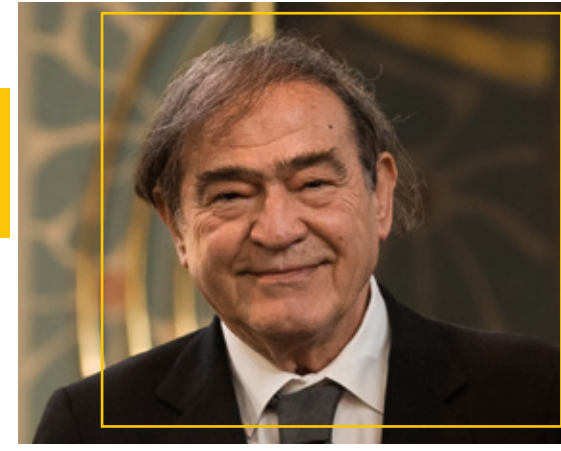

İngilizce Hazırlık Okulu

Üniversitemizin İngilizce Hazırlık Programı'nda verilen eğitim-öğretimin amacı; öğrencilerimize kayıtlı oldukları lisans programlarının ön gördüğü İngilizce ders ve diğer öğrenme etkinliklerini takip edebilme, kendi bölümleriyle ilgili alan yazısını takip edebilme, katılım gösterilen konferans, seminer ve tartışmalara katkıda bulunabilme, mesleki ve sosyal hayatta gerekli olan İngilizce yazılı ve sözlü iletişimi kurabilme yetkinliğini kazandırmaktır.

Öğrencilerimiz lisans eğitimlerinin ilk yıllarında da genel ve mesleki amaçlı İngilizce eğitimlerimize devam

edecekler ve İngilizcelerini her yıl bizzat kendileri de geliştirerek, lisans eğitimleri sonrasında ulusal ya da uluslararası alanda yüksek lisans ve doktora programlarına da devam edebileceklerdir. Ayrıca üniversitemizde İngilizce yeterlilik arayan yüksek lisans ve doktora programlarına da katılmak isteyen öğrenciler, İngilizce Hazırlık Programı'nda ulaşacakları dil seviyeleriyle bu programlarımızda eğitim alabilme imkanını bulabileceklerdir.

Ersoy M. UÇAR

İngilizce Hazırlık Koordinatörü V.

• İNGİLİZCE HAZIRLIK OKULU ÜNİVERSİTEMİZİN KÜÇÜKYALI YERLEŞKESİNDEDİR.



Her Kur için



Burslar, İndirimler ve Ücretler

Burs / İndirim Adı	Detaylı Bilgi	Kriter	Tutar
* Tercih Bursu	Normal öğretim süresince her yıl Ekim ayında başlayıp Haziran ayında sona ermek üzere 9 ay boyunca pesin ödenir. 4 yıllık normal öğrenim süresince her eğitim öğretim yılı başında Mütevelli Heyeti tarafından belirlenecek tutarda burs verilir.	1. 2. veya 3. sırada tercih ederek yerleşmek	375 TL
Şehit Çocuğu İndirimi	Şehitlerin üniversitemizde okuyan çocuklarına indirim sağlanır.	Şehit çocuğu olması gerekmektedir.	%100
Kardeş İndirimi	Üniversitemizde okumakta olan her bir kardeşe ayrı ayrı %25 oranında indirim sağlanır.	Aynı anda Üniversitemizde öğrenci olması kardeşlerden birinin mezun olması halinde diğer kardeşin indirimini normal öğrenim süresi kadar devam eder.	%25
İTO Meclis Üyeleri İndirimi	İTO Meclis Üyesi ile eş ve çocuklarına indirim sağlanır.	Anne veya babasının İTO Meclis üyesi olması gerekmektedir.	%25
İTO ve İştraktleri Personel İndirimi	İTO veya İştraktlerinde çalışan personeli ile eş ve çocuklarına indirim sağlanır.	Anne veya babasının İTO veya İştraktlerinde çalışıyor olması gerekmektedir.	%25
İTO Üyeleri İndirimi	İTO Üyeleri ile eş ve çocuklarına indirim sağlanır.	Anne, baba veya kendisinin İTO Üyesi olması gerekmektedir.	%15
Türkiye'deki Ticaret ve Sanayi Odalarında Yönetim Kurulu Üyesi ya da Meclis Başkanı ile Başkanlık Divanı eş ve çocuklarına bulundukları akademik yıl içinde indirim sağlanır.	Türkiye'deki Ticaret ve Sanayi Odalarında Yönetim Kurulu Üyesi ya da Meclis Başkanı ile Başkanlık Divanı eş ve çocuklarına bulundukları akademik yıl içinde indirim sağlanır.	İlgili birime üye olduğuna dair onaylı belge.	%15
İTO Tarafından Kurulan Lise Mezunları İndirimi	İTO tarafından kurulmuş İselelerden mezun olup Üniversitemize ilk üç tercih içerisinde seçmiş olan ve Üniversitemize kayıt yaptıran öğrencilere indirim sağlanır.	İTO tarafından kurulan İselelerden mezun olmak ve ilk 3 tercih ederek yerleşmek	%15
İstanbul Esnaf ve Sanatkarlar Odaları Birliği İndirimi	Bursun tanındığı akademik yılda, İstanbul Esnaf ve Sanatkarlar Odaları Birliği üye ile eş ve çocuklarına indirim sağlanır.	Anne, baba veya kendisinin İstanbul Esnaf ve Sanatkarlar Odaları Birliği üyesi olması gerekmektedir.	%10
Engelli Öğrenciler İndirimi	Engelli olduğuna dair raporunu sunan öğrencilerin ödemesi gereken öğrenim ücreti tutarlarından, engellilik oranı kadar indirim yapılır.	Engelli olduğuna dair rapor sunması gerekmektedir.	Engellilik oranı kadar
Uluslararası Diploma Derecesine Sahip Öğrenciler İndirimi	Uluslararası diploma notu derecesine sahip olup Üniversitemizde okumakta olan öğrencilere indirim sağlanır.	Uluslararası diploma (IB (International Baccalaureate) ve Abitur) notu derecesine sahip olması gerekmektedir.	%10
Okul Birinciliği İndirimi	Okul birincisi olduğu yıl Üniversitemizi tercih edip yerleşen öğrencilere indirim sağlanır.	Okul birincisi olduğu yıl Üniversitemize yerleşmesi gerekmektedir.	%25
Konaklama Bursu	*9 ay boyunca (Ekim - Haziran), *Öğrencinin kaldığı yurdun faturasını üniversiteye ibraz etmesiyle yurt hesabına ödeme yapılır, *Eğitim gördüğü programda öğretim yılı sonundaki genel not ortalamasının 2.00'in altına düşmesi, ikiden fazla (F) ve/veya (A) (NP) notunun bulunması ve hazırlıkta başarısız olması durumunda yurt bursu kesilir. *Kayıt yenileme yapılmayan ve kayıt dondurulan yıllarda yurt bursu ödemesi yapılmaz.	Üniversite sınavında ilk on binde olan ve İstanbul dışında ikamet eden öğrenciler faydalanabilir.	950 TL
Çift Anadal İndirimi	Üniversitemize ÖSYM burslu olarak yerleşen öğrenciler Çift Anadal programlarına mevcut bursları ile kayıt yaptırabilirler.	Genel not ortalaması 4.00 üzerinden 3.25 olması gerekmektedir.	%100
Yatay Geçiş İndirimi (Bölümler Arası)	Önlisans ve lisans düzeyinde öğrenim gören öğrenciler yatay geçiş esaslarına belirtilen şartları sağlamaları halinde kurum içinde başka bölümlere mevcut bursları ile yatay geçiş yapabilirler.	Yatay geçiş esaslarını sağlaması gerekmektedir.	Mevcut Burs
Kültür Spor Sanat İndirimi	Spor bursu TC. Spor Bakanlığı bünyesinde faaliyet gösteren federasyonlarda, ulusal ve uluslararası müsabakalarda derece almış terdi ve takım sporcularına hak ettiği oranda verilir. Sanat, Eğitim, Bilim ve Kültür Bursları ise sanat, eğitim, kültür vb. alanlarda uluslararası yarışmalarda Türkiye'yi temsil ederek ilk üç dereceye girenlerden; birinci için %75'i, ikinci için %50'si ve üçüncü için %25'i oranında verilir.		
Üstün Başarı İndirimi	(Üniversiteye Giriş %100 Tam Başarı Burslu öğrenciler hariç) Üniversite'nin bölüm ve programlama en az iki yarısını devam eden, bu süre sonunda o akademik yıl not ortalaması (4,00) üzerinden en az (3,50) olan, almaması gereken tüm derslerini alan ve hiçbir disiplin cezası almamış öğrencilere verilir.	Akademik yıl ortalaması (3,80-4,00) Akademik yıl ortalaması (3,60-3,79) Akademik yıl ortalaması (3,50-3,59)	%100 %50 %25

Fakülte Adı	Ücretli	Burs ve İndirimlerin Sona Erme Hali
İNSAN VE TOPLUM BİLİMLERİ FAKÜLTESİ	37.000 TL	Burs ve indirimler, aşağıdaki belirtilen hallerde sona erer:
HUKUK FAKÜLTESİ	39.000 TL	1. Burs almaya hak kazandıran durumun devam etmemesi,
İLETİŞİM FAKÜLTESİ	37.000 TL	2. Öğrencinin normal öğrenim süresinde öğrenimini başarı ile tamamlayamaması,
MÜHENDİSLİK FAKÜLTESİ	38.000 TL	3. Bir dönem uzaklaştırma ve daha ağır disiplin cezası almış olması,
MİMARLIK VE TASARIM FAKÜLTESİ	38.000 TL	4. Tercih bursu alan öğrencilerin öğretim yılı sonunda genel not ortalamasının 2.00'in altına düşmesi ve ikiden fazla (F), (A), (NP) notlarının bulunması durumunda tercih bursu kesilir. Kayıt dondurma yapılan yarıyıldaki tercih bursu ödenmez.
İŞLETME FAKÜLTESİ	37.000 TL	

* Aynı anda, oranı en yüksek bir bursu, yine oranı en yüksek bir indirim, hak kazanılmırsa (bir yıllık) üstün başarı bursu ve Tercih Bursu birlikte uygulanabilir. (Önce oran en yüksek olan burs/indirim uygulanır; sonra ücretin kalan miktarından diğer oran düşülür).
* Burs ve indirim olanakları 04.08.2015 tarih ve 15 sayılı Mütevelli Heyet kararı ile yayımlanan İstanbul Ticaret Üniversitesi Burs Yönergesi çerçevesinde hazırlanmıştır.
* Burslar ve indirimler hakkında detaylı bilgiyi görmek için İstanbul Ticaret Üniversitesi Burs Yönergesi'ni inceleyiniz. Burada yer alan bilgiler sadece özet şekildedir.

Fakülte ve Bölümler

İnsan ve Toplum Bilimleri Fakültesi	Burs Oranı	Puan Türü	Kont.
Psikoloji (İngilizce Destekli)	%25 İndirimli	EA	24
	%50 İndirimli	EA	24
	Burslu	EA	8
	Ücretli	EA	24
Sosyoloji (Türkçe)	%50 İndirimli	EA	26
	%75 İndirimli	EA	10
	Burslu	EA	4
Siyaset Bilimi ve Uluslararası İlişkiler (İngilizce Destekli)	%25 İndirimli	EA	32
	%50 İndirimli	EA	40
	Burslu	EA	8

Hukuk Fakültesi	Burs Oranı	Puan Türü	Kont.
Hukuk Fakültesi (Türkçe)	%25 İndirimli	EA	38
	%50 İndirimli	EA	39
	Burslu	EA	20
	Ücretli	EA	103

İletişim Fakültesi	Burs Oranı	Puan Türü	Kont.
Görsel İletişim Tasarımı (Türkçe)	%50 İndirimli	SÖZ	20
	%75 İndirimli	SÖZ	7
	Burslu	SÖZ	3
Medya ve İletişim (İngilizce Destekli)	%50 İndirimli	SÖZ	20
	%75 İndirimli	SÖZ	7
	Burslu	SÖZ	3
Halkla İlişkiler ve Reklamcılık (Türkçe)	%25 İndirimli	SÖZ	15
	%50 İndirimli	SÖZ	48
	Burslu	SÖZ	7

Mühendislik Fakültesi	Burs Oranı	Puan Türü	Kont.
Bilgisayar Mühendisliği (İngilizce Destekli)	%50 İndirimli	SAY	45
	Burslu	SAY	5
Elektrik-Elektronik Mühendisliği (İngilizce)	%50 İndirimli	SAY	26
	%75 İndirimli	SAY	10
	Burslu	SAY	4
Endüstri Mühendisliği (İngilizce Destekli)	%50 İndirimli	SAY	39
	%75 İndirimli	SAY	15
	Burslu	SAY	6
Mekatronik Mühendisliği (İngilizce)	%50 İndirimli	SAY	26
	%75 İndirimli	SAY	10
	Burslu	SAY	4
İnşaat Mühendisliği (Türkçe)	%25 İndirimli	SAY	5
	%50 İndirimli	SAY	40
	Burslu	SAY	5

Mimarlık ve Tasarım Fakültesi

Burs Oranı	Puan Türü	Kont.
%50 İndirimli	SAY	20
	SAY	7
	SAY	3
%25 İndirimli	EA	25
	EA	22
	EA	8
	EA	25
%50 İndirimli	SAY	22
	SAY	43
	SAY	8
	SAY	7
%50 İndirimli	EA	26
	EA	10
	EA	4

İşletme Fakültesi

Burs Oranı	Puan Türü	Kont.
%50 İndirimli	EA	20
	EA	7
	EA	3
%50 İndirimli	EA	26
	EA	10
	EA	4
%50 İndirimli	EA	36
	EA	4
%50 İndirimli	EA	39
	EA	15
	EA	6
%50 İndirimli	EA	54
	EA	6
%25 İndirimli	EA	12
	EA	60
	EA	8
%25 İndirimli	EA	5
	EA	40
	EA	5
%50 İndirimli	EA	20
	EA	7
	EA	3

İTO hakkında ve İTO İştirakleri

ito:

Türkiye'nin Geleceğine Adanmış Bir Kurum

İstanbul Ticaret Odası, 1882 yılından bu yana, üyeleri ile bütünleşerek, eksilmez bir heyecan ve şevkle sürdürdüğü hizmet yolculuğu, tüm Türkiye'nin gelişmeyi ve aydınlığı hedefleyen ekonomik ve ticari yaşamının bir fotoğrafıdır.

Türkiye'nin geleceğine adanmış bir kurum olarak İTO, ticaret, küçük sanayi ve hizmet sektörlerinin hızla gelişme ve yaygınlaşmasını teşvik eder. Yurt dışında yeni pazarlar oluşturmak için çalışır. İş dünyasının gelişmesinin önündeki engelleri tespit eder ve kaldırılması için faaliyette bulunur.

İTO, Türkiye'nin ekonomik panoramasında daima en merkezde bulunmuştur. Bunun için de üç ayaklı ama her şartta "üye odaklı" bir hizmet anlayışı benimsenmiştir. Bunlardan ilki; kanunla kendisine verilen, tescilden ihracata kadar birçok resmi belgenin düzenlenmesini içeren görevleri, ikincisi; üyelerine, yerelden evrensele uzanan bir strateji ve perspektif kazandırmak için eğitim ve bilgilendirme faaliyetleri, üçüncüsü ise; üyelerinin ticari hak ve menfaatlerini korumak olarak özetlenebilir. İTO, bugüne kadar bu görevlerinin tümünü hakkıyla yerine getirme gayreti içinde olmuştur. Neticede, Türk ekonomisinin öncü kurumu olarak İTO, sadece Türkiye'nin değil bulunduğu bölgeden tüm dünyaya yayılan bir ticari ekol haline gelmiştir.

İTO İştirakleri

- Teknopark İstanbul AŞ
- İstanbul Dünya Ticaret Merkezi AŞ - İDTM
- Formula İstanbul Yatırım AŞ
- Umat - Umumi Mağazalar AŞ
- Umat Gümrük ve Turizm AŞ
- Gümrük ve Turizm İşletmeleri Tic. AŞ
- İstanbul Alışveriş Festivali Organizasyon AŞ (ISF - Shopping Fest)
- İTO Eğitim ve Sosyal Hizmetler Vakfı
- İTO Bilgiyi Ticarileştirme ve Araştırma Vakfı
- Tugev - Turizm Geliştirme ve Eğitim Vakfı
- İktisadi Kalkınma Vakfı
- Doğu Yatırım Holding AŞ
- Büyük Anadolu Lojistik Organizasyonlar AŞ - Balo
- Muallimköy Teknoloji Geliştirme Bölgesi AŞ
- Türkiye Sınai Kalkınma Bankası AŞ
- İstanbul Huzur Hastanesi ve Dinlenme Evleri Vakfı



136 Yıl

Türkiye'nin En Büyük Ticaret Odası

Avrupa'nın ve Dünyanın En Büyük 3. Odası



400.000+ Üye

Teknopark İstanbul

Türkiye'nin İnovasyon Merkezi: **TEKNOPARK**

Teknopark İstanbul, Sabiha Gökçen Uluslararası Havalimanı'nın hemen yanında, yerli ve yabancı girişimcilerin Türkiye'nin teknoloji geliştirme kapasitesine katkıda bulunabilmesi amacı ile Savunma Sanayii Müsteşarlığı ve İstanbul Ticaret Odası ana ortaklığında kurulmuş bir teknoloji geliştirme bölgesidir.

Başta Mühendislik Fakültesi öğrencileri olmak üzere öğrencilerimiz, ortağı olduğumuz Teknopark İstanbul'da önce staj sonra gösterdikleri başarıya göre part-time istihdam edilir.

22 Türkiye'nin İnovasyon Merkezi Teknopark'ta part-time çalışma imkanı İstanbul Ticaret Üniversitesi'nde...



**Part-time
İş Fırsatı**



123 Firma



Staj İmkanı

Finans Teknopark

Finans TEKNOPARK'a Ortak Oldu

Finans Teknopark AŞ'nin amacı, üniversiteler, araştırma kurum ve kuruluşları ile finans ve üretim sektörlerinin iş birliğini sağlamak suretiyle, ülke finans sektörünün ve sanayiinin uluslararası alanda rekabet edebilir ve ihracata yönelik bir yapıya kavuşturulmasına yönelik teknolojik ve finansal bilgi üretmek, teknolojik ve finansal bilgiyi ticarileştirmek, teknoloji yoğun alanlarda yatırım olanakları yaratmak olarak belirlendi. Finans Teknopark AŞ'nin ortakları arasında Borsa İstanbul, Boğaziçi Üniversitesi, İstanbul Teknik Üniversitesi ve İstanbul Ticaret Üniversitesi yer almaktadır.



Sosyopark

Üniversitemiz bünyesinde kurulan Sosyopark, günümüz toplumsal sorunlarına çözüm odaklı bir yaklaşım ile farklı fakültelerden uzman öğretim üyeleri ve öğrencileri profesyonel bir ortamda bir araya getirerek, sosyal alanda disiplinler arası tartışmaların yapılacağı, konferans, sempozyum, panel ve çalıştay gibi toplantıların düzenleneceği ve bu etkinlikler sonucunda elde edilen teorik ve pratik bilgiler ışığında projelerin üretileceği bir platform olarak düşünülmektedir. Hedefimiz, Haliç ve çevresinde sosyo-kültürel bir duyarlılık oluşturmakla başlayıp çeşitli etkinliklerle sürdürülecektir. Bunların yanı sıra üniversitemiz bünyesinde, Kreatif Ekonomi ve Kültür Endüstrileri alanında yapılan teorik çalışmalara işlevsellik kazandırmak adına da çeşitli çalışmalar yapılması planlanmaktadır.

Girişimci Öğrencilere Danışmanlık, Finansman ve Patent Desteği

24

“Bilgiden Teknolojiye, Teknolojiden Ticarete”

2016 yılında temelleri atılan İstanbul Ticaret Üniversitesi Teknoloji Transfer Ofisi, İstanbul Kalkınma Ajansı tarafından desteklenen “Teknoloji Transfer Ofisinin Kurulması” ile proje ile faaliyetlerine hız kazandırmıştır. Teknoloji Transfer Ofisimiz, Tanıtım ve Bilgilendirme, Proje Destek, Üniversite-Sanayi İş Birliği, Fikir ve Sınai Mülkiyet Hakları, Girişimcilik ve şirketleşme birimlerini bünyesinde bulundurmaktadır. Birimlerde yürüttüğümüz faaliyetlerimizle akademisyenlere, öğrencilere, araştırmacılara, şirketlere, girişimcilere ve girişimci adaylarına teknoloji transfer hizmetleri sunmakta olup, kişi ve kurumlarla üniversitemiz arasında köprü görevi görmektedir.

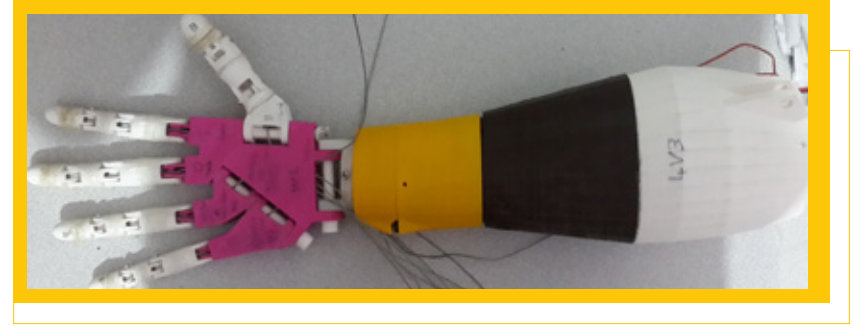

Biyonik El Prototip Üretimi

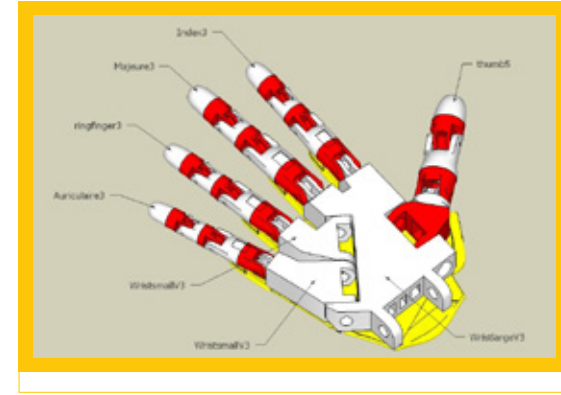

25

3 Boyutlu Yazıcı Prototip Üretimi

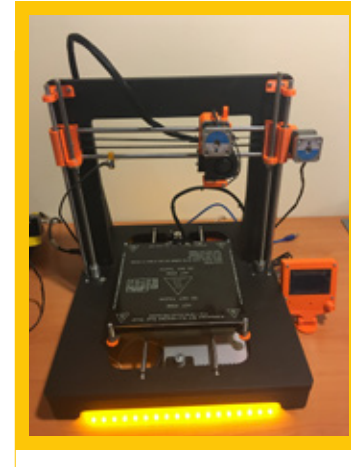

İnsansız Hava Aracı (İHA) COMAIR-2

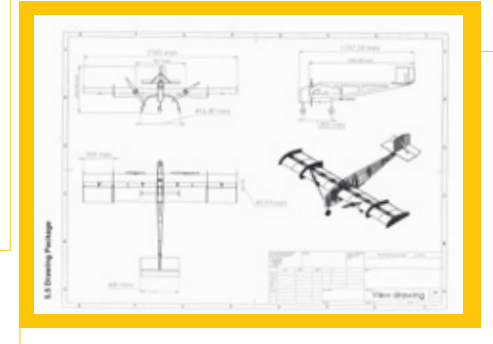

Girişimcilik Ruhunun Desteklenmesi: Bilgiyi Ticarileştirme Merkezi

Yenilikçi iş fikri sahibi girişimci öğrencilerimiz, projelerinin detaylarını Bilgiyi Ticarileştirme Merkezi'ne ilettiklerinde, projelerinin yer aldığı sektörlerdeki bilirkişilerin değerlendirmeleri sonrasında BTM çatısı altında yer alabiliyorlar.

Bilgiyi Ticarileştirme Merkezi girişimcileri desteklemek amacıyla; Hızlandırma Kampı, Bilgiyi Ticarileştirme Atölyesi ve Yeni Doğan Şirket Ünitesi programları adı altında; "Ön Kuluçka", "Kuluçka" ve "Hızlandırma" mekanizmalarını hedef kitleyle buluşturuyor. Bu programlar kapsamında BTM girişimcilere bire bir

danışmanlıklar, seminerler, eğitimler, söyleşiler, mentorlük ve koçluk hizmetleri, bilirkişi hizmetleri, yatırımcı eşleştirme programları ve yatırımcı buluşmaları ile girişimcilerin ihtiyaçlarına yönelik çalışmalar sürdürüyor. BTM, İTO'nun sağladığı 400.000 üye yatırımcı ve yaklaşık 900 mentörü ile ticarileştirme sürecini güçlendirmektedir.

26



ÖĞRENCİLERİMİZİN KATILABİLECEĞİ PROJELER

İTO Fuar Takımı Projesi



İstanbul Ticaret Odasının düzenlemiş olduğu yurt dışı fuarlarının öğrencilerimiz tarafından tanıtımını yapmak amacıyla başlanmış olan projedir. Öğrencilerimize konu ile ilgili alanında profesyonel kişilerce eğitimler verilmektedir. Bu proje kapsamında öğrencilerimiz, İstanbul Ticaret Odası tarafından belirlenen firmaları ziyaret ederek ilgili fuarların tanıtımını yapmakta ve firmaların fuarlara katılımını sağlamaktadırlar. Bu sayede öğrencilerimiz iş dünyasıyla birebir bağlantı kurma şansı elde etmekte, iletişim ağını kuvvetlendirmekte ve proje sonunda İstanbul Ticaret Odasının düzenlemiş olduğu yurt dışı fuarlarına katılım sağlayabilmektedir. Öğrencilerimizin proje kapsamında İstanbul Ticaret Odasında çalışma ortamları mevcut olup; program süresince çalışmış oldukları saat kapsamında ücret almaktadırlar. Proje sonunda öğrencilerimize program ile ilgili olarak sertifika verilmektedir. Bu proje sektörün ihtiyacı olan deneyimli öğrenci konusunda sektöre hizmet vermektedir.

27

Girişimci Koçluğu



Bu proje, iş dünyasının deneyimli bir üyesi ile henüz iş dünyasına adım atmamış deneyimsiz bir öğrenci arasında yaşanacak, bireysel ve profesyonel gelişimi sağlayacak birebir ilişkiyi kurdukmaya yönelik bir projedir. Öğrencilerin, deneyimli bir danışmanın ya da yönlendiricinin yol göstericiliğinde, güçlü ve eksik yanlarını keşfetmesine, yetkinliklerini geliştirip yanlışlarını düzeltmesine dayalı, kendini ve koşullarını sorgulayan, çözümlerini üreten, içinde bulunduğu şartları yeniden yapılandıran girişimci adaylarını desteklemektedir. İstanbul Ticaret Odası; kurumsal sosyal sorumluluğunun gereği ve bir prestij projesi olarak kurmuş olduğu İstanbul Ticaret Üniversitesi öğrencilerinin gerek girişimcilik gerekse yöneticilik becerilerinin geliştirilip artırılmasına katkıda bulunmak amacıyla ortaya koyduğu "Girişimcilik Koçluğu" projesi ile İTO meclis üyelerinin girişimcilik ve yöneticilik bağlamında sahip olduğu tecrübe, yetenek ve birikimin üniversite öğrencilerine aktarılmasını, dolayısıyla iş yaşamlarında başarılarını artıracak becerileri geliştirmeyi amaçlamaktadır.

İhracata İlk Adım Projesi



Bu programla "İTO" tarafından yürütülen İhracata İlk Adım Programı'nın sadece "İTO" üyesi firmalara değil, aynı zamanda geleceğin ihracatçıları ve dış ticaret uzmanları olmak üzere Üniversitemizde de yetiştirilen başarılı öğrencilere de fayda sağlaması öngörülmektedir. Ayrıca öğrencilerin program boyunca eğitimleri ve program dahilinde alacakları eğitimleri hayat boyu kullanmaları da amaçlanmaktadır. İTO danışmanları ile birlikte öğrencilerimiz orta ölçekli işletmeleri inceleyerek firmaların ihracat yapmasını, ihracat yapıyorsa yapmış olduğu ihracat oranının hibe ve teşviklerle artırılmasını sağlamaya yönelik raporlar hazırlamaktadırlar. İhracata İlk Adım Projesi'ne dahil olan öğrencilerimiz proje dahilinde belirli ücretler kazanmakta ve programı başarıyla tamamlayan öğrencilerimize sertifika verilmektedir.

Meclis-i Muhabbet



Meclis-i Muhabbet Programı, İstanbul Ticaret Odasının her ay düzenlenen yemekli toplantı organizasyonudur. Bu organizasyon, İstanbul Ticaret Odası Başkanı aynı zamanda İstanbul Ticaret Üniversitesi Mütevelli Heyet Başkanı Öztürk Oran'ın ev sahipliğinde Mütevelli Heyeti ve İTO Meclis Üyelerinin katılımıyla gerçekleşmektedir. İstanbul Ticaret Odası ev sahipliği ile her ay düzenlenen organizasyonda öğrenci ve mezunlarımız iş insanlarıyla bir araya gelerek iş dünyasını yakından tanıma, sektörün ihtiyaç duyduğu iş gücü ve eğitimler hakkında detaylı bilgi edinerek iş dünyasına bir adım daha yakınlaşmakta ve networklerini genişletme şansı elde etmektedirler. Ayrıca programda öğrencilerimize söz hakkı verilerek İTO Meclis Üyelerine hitap etme şansı da elde etmektedirler. Öğrencilerimiz kendilerini anlatma fırsatı elde ederken aynı zamanda projelerini de sektörün ileri gelenlerine anlatma fırsatı yakalamaktadırlar.

Yurt Dışı Fuarlarına Katılım



Yıl içerisinde bölüm bazında akademik başarı gösteren öğrencilerimiz; yurt dışında gerçekleştirilen fuarlara İstanbul Ticaret Odası ev sahipliğinde katılmaktadır. Not ortalaması yüksek olan öğrenciler yurt dışındaki fuarlara katılabilmektedir.

Yurt Dışı Heyetleri Karşılama



İTO'ya yurt dışından gelen heyetlerin, organizasyon alanında karşılanması, onlara eşlik edilmesi, İTO ve İstanbul hakkında bilgiler verilmesi için yabancı dili iyi olan öğrencilerimiz İTO'da uzun dönem gönüllü stajyer olarak görev almakta ve gelen heyetleri karşılayarak bilgilendirme görevinde bulunmaktalar.

Teknotur ve Teknoders Uygulaması



İstanbul Ticaret Odası, İstanbul Ticaret Üniversitesi ve Savunma Sanayii Müsteşarlığı ana ortaklığında kurulmuş olan Teknopark İstanbul bir teknoloji geliştirme bölgesidir. Yaklaşık 2,5 milyon m² arazi Teknopark İstanbul için ayrılmıştır. Teknopark İstanbul'un amacı sunduğu hizmetler ile Ar-Ge faaliyetlerinin inovasyonun ve teknolojik üretimin desteklediği, bunların da doğrudan girişimciliği ve ekonomiyi tetiklediği bir ekosistem yaratmaktır.

TAI Stajyer Programı



Üniversitemizin TAI ile Savunma Sanayii için eleman yetiştirmeye yönelik SAYP Protokolü bulunmaktadır. Bu protokol sayesinde lisans ve lisansüstü tezlerinin savunma odaklı yapılması ve TAI ile proje ortaklığı planlanmaktadır. Bunun yanı sıra yine TAI ile yapılan Stajyer Öğrenci Protokolü çerçevesinde lisans öğrencilerimiz haftanın en az bir günü olmak kaydı ile TAI'de görev almaktadırlar. Öte yandan Teknopark'ta lisansüstü programlarımız sürmektedir. Teknopark ile yapılan staj anlaşması çerçevesinde her yaz Teknopark bünyesinde bulunan şirketlerde öğrencilerimize staj imkanı sunulmaktadır.

TÜBİTAK Büyük Veri



TÜBİTAK destekli bir projemiz (1.505) kapsamında TURKCELL ile Büyük Veri'de kişi mahremiyetinin korunması ile ilgili bir çalışma başlatılmıştır. Bu çalışmada bir doktora sonrası araştırmacı, iki doktora, iki yüksek lisans ve iki de lisans öğrencisi görev alacaklardır.

Siber Güvenlik



KATAR-TÜBİTAK ortaklığında siber güvenlik alanında akıllı sayaçların siber saldırılara karşı korunmasını amaçlamakta olup, proje bütçesi 1 milyon dolardır. Bu projede Üniversitemiz ana yürütücü olup Türkiye konsorsiyumunda Siemens, ADM Elektrik, GDZ Elektrik yer almaktadır. Katar tarafında ise Katar Üniversitesi ana yürütücülüğünde Kahramana dağıtım şirketi, Iberdrola yer almaktadır. 3 yıl sürecek projede üniversitemizden çok sayıda lisans ve lisansüstü öğrencinin görev alması planlanmaktadır.

Kariyer Portalı



Kariyer portalımız sayesinde İTO ve iştirak kurumların istemiş olduğu kriterlerde öğrenci ve mezunlarımızın özgeçmişlerini istenen pozisyona yönelik iletebilmekteyiz. Kariyer Portalı, Kariyer Merkezi'nin yapmış olduğu tüm çalışmaların ilan edildiği, başvuruların alındığı iş ve staj imkânlarının yer aldığı dijital platformdur. Adaylar öz geçmişlerini sisteme kayıt ettikten sonra istedikleri zaman güncellemelerini yapabilirler veya yeni ek dosyalar ekleyebilirler.

30

İK Sohbetleri



Öğrencilerimizin ve mezunlarımızın kariyer hedefleri doğrultusunda çalışmak istedikleri firmaların İnsan Kaynakları yetkilileri ile bir araya geldiği projedir. İnsan Kaynakları yetkilileri, çalıştıkları firmalarını tanıttığı, işe alım kriterlerinden bahsettiği, örnek mülakat oyunlarının yapıldığı, bilgi birikim ve tecrübelerinin paylaşıldığı bir projedir.

Kişisel Gelişim Eğitimleri



Kariyer Merkezi olarak öğrenci ve mezunlarımızın kişisel ve profesyonel gelişimlerini desteklemek amacıyla eğitim dönemleri boyunca ve mezuniyet hayatlarında, uzman eğitimciler tarafından eğitim programları düzenlemekteyiz. Bu eğitimlere katılım sonucu katılım belgesi verilmekte olup, iş arama sürecinde almış olduğunuz eğitimler ve bu eğitimlerin belgelendirilmiş olması sizleri bir adım öne çıkarmaktadır. Kariyer Merkezi olarak düzenlemiş olduğumuz eğitimler iş dünyasının talep ettiği eğitimler olmaktadır. Mesleki bilgileriniz yanında sosyal ve kültürel yanınızın da gelişmesini sağlayan bu eğitimler iş hayatınızda da aktif rol almanıza katkı sağlamaktadır.

Kariyer Danışmanlığı



Kariyer yolculuğunuzu nasıl şekillendireceğinizi ya da hayatınızın en büyük tutkusunun ne olduğunu henüz bilemiyor olabilirsiniz; üniversiteye henüz başlamış ya da bitirmek üzere hatta belki de mezun olabilirsiniz; her ne aşamada olursanız olun, randevu ararak kariyer danışmanlarımızla birebir görüşebilirsiniz. Planlanan görüşmeler süresince danışmanınız ihtiyaçlarınıza göre size çeşitli konularda bilgi verecektir.

31

Konulardan bazıları:

- Kendini tanıma, değerlendirme ve kariyer gelişimi
- Farklı kariyer alanları, endüstriler ve çalışma kolları
- CV ve önyazı yazma gibi becerilerin geliştirilmesi
- Staj olanakları bulmak için izlenecek yollar
- Kişisel istek, bilgi, beceri ve planlarınıza göre iş bulma stratejileri
- Prova mülakatlar

Mezunlarla İlişkilerimiz

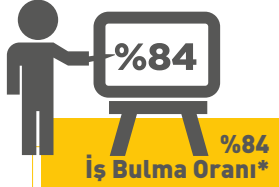

*Mezun aramalarında mezunlarımızın verdiği bilgi baz alınmış olup, 8.432 kişi arasında 3.492 kişi ile görüşülmüştür.

32



Uğur Yasin Asal

İstanbul Ticaret Üniversitesi
Düşünce ve Proje Akademisi
Başkan Yardımcısı



Uzman Psikolog Yeşim Akıncı

Köşe Yazarı,
Psikolog



Yasemin Atasever

AK Parti MKYK Üyesi,
Dışişleri Bakanlığı
Uluslararası Hukuk Okulu
Öğrencisi



Melis Öztuncer

MESİAD Yarışması
İkincisi

33

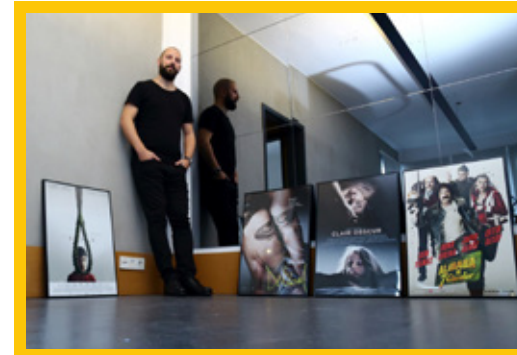

Arda Aktaş

IDA Basılı Afiş Kategorisi Birincisi,
Yahşi Batı, Aşk Tesadüfleri Sever,
Ali Baba ve Yedi Cüceler, Delibal,
Kardeşim Benim, Güldür Güldür Show,
Muhteşem Yüzyıl yapımlarının afiş
tasarımcısı.

Öğrenci Toplulukları Spor Faaliyetleri ve Başarılar

Kültür Müdürlüğü

İstanbul Ticaret Üniversitesi Kültür Müdürlüğü, kampüs hayatının kültür ve sanatla bütünleşmesine yönelik olarak faaliyetler gerçekleştirmektedir. Birimiz bünyesinde, kültürden sanata, spordan düşünceye, ekonomiden eğitime pek çok alanda faaliyet gösteren 42 adet öğrenci topluluğu bulunmaktadır.

34



Spor Müdürlüğü

Sporun temel amacı; öğrencilerimizin fiziksel etkinlikler yolu ile eğitimini sağlayarak her öğrencinin hareket kapasitesinin en üst düzeye çıkmasına yardımcı olmaktır. Sportif takımlarda yer alan öğrencilerimizin kendi takım arkadaşları ve spor direktörleri ile aralarındaki uyum; öğrencilerimizin koordine ettikleri sportif faaliyetlerin memnuniyet düzeylerinin yüksek olması, öğrencilerimizin talepleri doğrultusunda farklı sportif dallara yönelik takımların kurulmasına imkân veriliyor olması, Üniversitemizin kampüs üniversitesi olması neticesinde panel, seminer ve benzeri programlar ile sportif turnuvaların sıklıkla organize ediliyor olması üniversitemizin avantajları arasındadır.

Spor Takımlarımız

- Kadın Basketbol Takımı
- Erkek Basketbol Takımı
- Kadın 3*3 Basketbol Takımı
- Erkek 3*3 Basketbol Takımı
- Kadın Karate Takımı
- Erkek Karate Takımı
- Yüzme Takımı
- Kadın Voleybol Takımı
- Erkek Futbol Takımı
- Erkek Salon Futbolu Takımı
- Erkek Hentbol Takımı
- Eskrim
- Judo
- Güreş
- Bilek Güreşi
- Boks
- Okçuluk
- Atletizm

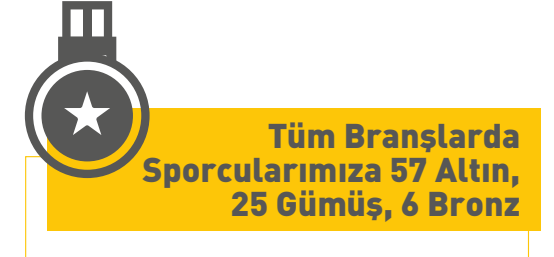

35



Topluluk Projeleri

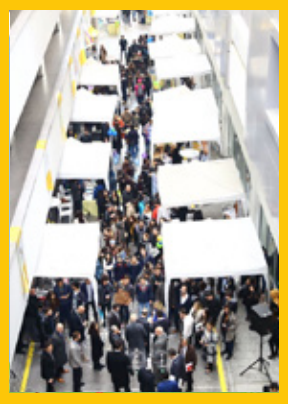

Sivil Havacılık Topluluğu

Sivil Havacılık Festivali, Türkiye’de mevcut sistemde nasıl pilot olunacağından ve meslek hayatlarında neler çıkabilir konulu bir zirve gerçekleştirilmiştir.

36

Bankacılık ve Finans Topluluğu

Türk Kanser Derneği ile cilt kanserine farkındalık yaratmak amacıyla “Kanserden Hızlı Davran” konu başlığı altında bir etkinlik gerçekleştirdi.



Bankacılık ve Finans Topluluğu

Bankacılık ve Finans Topluluğu İTO Finans Komitesi desteği ile “Finans Merkezi Londra Projesi” kapsamında finans kuruluşlarını gezen ve kurumlar hakkında bilgi sahibi olan öğrenciler, Londra borsası tarafından düzenlenen eğitime katılarak sertifikalarını aldılar.



Fotoğrafçılık Topluluğu

Bursa Cumalıkızık ve Gemlik’e fotoğraf, eğitim ve kültür gezisi düzenledi.



Üretim Araştırmaları Topluluğu

Üretim Araştırmaları Topluluğunun “Sosyal Sorumluluk Değil Toplumsal Zorunluluk” sloganı ile Düş Kütüphaneleri projesiyle Türkiye’nin çeşitli bölgelerinde kütüphanesi olmayan ya da yetersiz bulunan okulları tespit edip bu okulları kütüphaneye kavuşturmaktadır.



37

Psikoloji Topluluğu

Psikoloji Topluluğu tarafından geleneksel olarak gerçekleşen ve her sene farklı konu ve alanında uzman kişilerle gerçekleştirilen psikoloji günlerinin 5.’si düzenlendi.



Sualtı Topluluğu

KAÇUV (Kanserli Çocuklara Umut Vakfı) Sualtı Topluluğuyla birlikte stant açtı. Farkındalık için açılan stantta KAÇUV’un ürünleri satışa sunuldu.



Enstitüler

Dış Ticaret Enstitüsü

Türkiye'nin ilk ve tek Dış Ticaret Enstitüsü olma farklılığına sahip olan enstitümüz, akademik düzeyde lisansüstü programlar açmak/yürütmek, konferans, seminer, sempozyum ve benzeri etkinlikler düzenlemek, piyasaya yönelik olarak sektörel bazda uygulamalar ve araştırmalar yapmak amacıyla faaliyetlerini sürdürmektedir.



6 Yüksek Lisans programı



2 Doktora programı olmak üzere toplam 8 programdan oluşmaktadır.

38

Finans Enstitüsü

Türkiye'nin ilk ve tek Finans Enstitüsü; ulusal ve küresel, kamu ve özel, finans sektörüyle ilgili kuruluşlar, kamu otoriteleri, meslek kuruluşları, üniversiteler ile oluşturduğu iş birliği çerçevesinde, eğitim öğretim, araştırma ve uygulama örnekleri ve modelleri, akademik ve bilimsel etkinlikler diploma ve sertifika programları sunmaktadır.



7 Yüksek Lisans programı



3 Doktora programı olmak üzere toplam 10 programdan oluşmaktadır.

39

Fen Bilimleri Enstitüsü

Enstitümüz, temel bilimler ve disiplinler arası bilimlerde ülkemiz ve bilim dünyasının ihtiyaçlarına yönelik, popüler birçok dalda yürütülen Yüksek Lisans ve Doktora programlarıyla, katma değer nitelikli potansiyel insan yetiştirmekte ve bilimsel araştırmalara destek vermektedir. Alanında uzman akademisyenler danışmanlığında sürdürülen tezler sonucunda iş dünyasının ihtiyacı olan istihdamı ve uzmanları yetiştiren programlarımız, özellikle iş dünyası ve Ar-Ge çalışmaları içinde bulunan öğrencilerimize ciddi burs ve indirim destekleri de sağlamaktadır.



17 Yüksek Lisans programı



9 Doktora programı olmak üzere toplam 26 programdan oluşmaktadır.

Sosyal Bilimler Enstitüsü

Enstitümüz bünyesinde, çeşitli programlarda, tezli ve tezsiz yüksek lisans, doktora ve bütünlük doktora eğitimi olanakları yer almaktadır. Eğitim faaliyetleri esas olarak alanlarında uzman öğretim üyelerinin yanı sıra çalışma hayatının, finans ve reel sektörün duayenleri tarafından da öğretim elemanı olarak desteklenmekte; güçlü ve dinamik bir lisansüstü platformu oluşturmamızı sağlamaktadır.



24 Yüksek Lisans programı



7 Doktora programı olmak üzere toplam 31 programdan oluşmaktadır.

Geleceğin Deneyimlenmesi

Türkiye’de bir ilk: BIST-LAB

Sermaye piyasalarına yönelik çeşitli eğitimlerin verileceği, uygulamaların ve araştırmaların yapılacağı Borsa Uygulama ve Araştırma Laboratuvarı (BIST-LAB), geleceğin finansçıları yetiştirmek üzere üniversitemizde faaliyete başlamıştır.



Uygulamalı Banka Salonu

40 Bankacılık ve Finans bölümü öğrencilerimiz, VakıfBank’ın Üniversitemiz bünyesinde kurduğu Sanal Banka ile uygulama derslerini burada almakta; almış olduğu teorik eğitimi pratik uygulama ile pekiştirmektedir.



Uygulama Eğitimi için Mahkeme Salonu

Hukuk fakültesi öğrencilerimiz, Uygulama Eğitimi için Mahkeme Salonu’nda teorik derslerden öğrendikleri bilgileri uygulama ortamında canlandırıp güçlendirmektedir.



Robot Üretim ve Test Merkezi

Mekatronik Mühendisliği Bölümü öğrencilerimiz, Robot Üretim ve Test Merkezi’nde, proje üretir ve ürettikleri projelerin uygulanabilirliğini test eder.



Moda Tekstil Atölyesi

Moda ve Tekstil Bölümü öğrencilerimiz Küçükyalı yerleşkemizde bulunan Moda Tekstil Atölyesi’nde ders görerek, tasarımlarını hayata geçirebilmektedir.



İletişim Stüdyosu

Görsel İletişim Tasarımı ve Medya ve İletişim öğrencilerimiz uygulama derslerini Sütülcü yerleşkemizde bulunan, Sanal Stüdyo ve TV Stüdyosu’nda görebilmektedir.



Erasmus+ ve Yurt Dışı Programları

Avrupa'da herhangi bir yükseköğretim kurumunda belirli bir dönem eğitim alma amacı ile düzenlenmiş bir programdır. Erasmus+ programı çerçevesinde öğrenci değişimi için anlaşma yapmış olduğumuz 22 Avrupa ülkesi ve 80 üniversite bulunmaktadır.

42

AVUSTURYA
BELÇİKA
BULGARİSTAN
HİRVATİSTAN
ÇEKYA
DANİMARKA
ESTONYA
FİNLANDIYA
FRANSA
ALMANYA
YUNANİSTAN
MACARİSTAN
İTALYA
LETONYA
LİTVANYA
MAKEDONYA
HOLLANDA
POLONYA
PORTEKİZ
ROMANYA
SLOVENYA
İSPANYA

UNIVERSIDADE DA CORUÑA
TALLINN UNIVERSITY OF TECHNOLOGY
UNIVERSITÀ CARLO CATTANEO
EUROPEAN HUMANITIES UNIVERSITY
KAZIMIERAS SIMONAVICIUS UNIVERSITY
EUROPEAN UNIVERSITY - REPUBLIC OF MACEDONIA
JAGIELLONIAN UNIVERSITY
UNIwersytet MIKOLAJA KOPERNIKA W TORUNIU
UNIVERSIDAD LOYOLA ANDALUCÍA
UNIVERSIDAD ANTONIO DE NEBRIJA
UNIVERSIDAD DE SEVILLA
IULM: UNIVERSITÀ DI LINGUE E COMUNICAZIONE
VILNIUS UNIVERSITY
HOCHSCHULE RHEINMAIN
UNIVERSIDAD REY JUAN CARLOS
KING SIGISMUND BUSINESS SCHOOL
FONTYS UNIVERSITY OF APPLIED SCIENCES
ROMANIAN-AMERICAN UNIVERSITY
UNIVERSIDAD DE VALLADOLID
SAPIENZA UNIVERSITÀ DI ROMA
UNIVERSITY OF LODZ

UNIVERZITA PALACKÉHO V OLOMOUCI
UNIVERSIDAD DE GRANADA
INSTITUT D ETUDES POLITIQUES DE TOULOUSE
UNIVERSITY OF MACEDONIA
ADAM MICKIEWICZ UNIVERSITY IN POZNAŃ
RADOM ACADEMY OF ECONOMICS
FACHHOCHSCHULE VORARLBERG UNIVERSITY OF APPLIED SCIENCES
SEINAJOKI UNIVERSITY OF APPLIED SCIENCES
ARTEVELDE UNIVERSITY COLLEGE GHENT
UNIVERSITY OF NATIONAL AND WORLD ECONOMY
BOCHUM UNIVERSITY OF APPLIED SCIENCES
UNIVERSITÄT BREMEN
FRANKFURT UNIVERSITY OF APPLIED SCIENCE
FACHHOCHSCHULE SCHMALKALDEN
HARZ UNIVERSITY OF APPLIED SCIENCES - HOCHSCHULE HARZ
BUSINESS ACADEMY AARHUS
GRANADA CAMPUS
UNIVERSIDAD CATÓLICA SAN ANTONIO DE MURCIA
ÉCOLE DE MANAGEMENT DE NORMANDIE
UNIVERSITÉ CATHOLIQUE DE LILLE

(Yukarıdaki üniversitelere ek olarak)

38 ÜNİVERSİTE





444 0 413